

## Штангенглубиномеры MarCal 30 N / 30 NH / 30 ND

DIN  
862

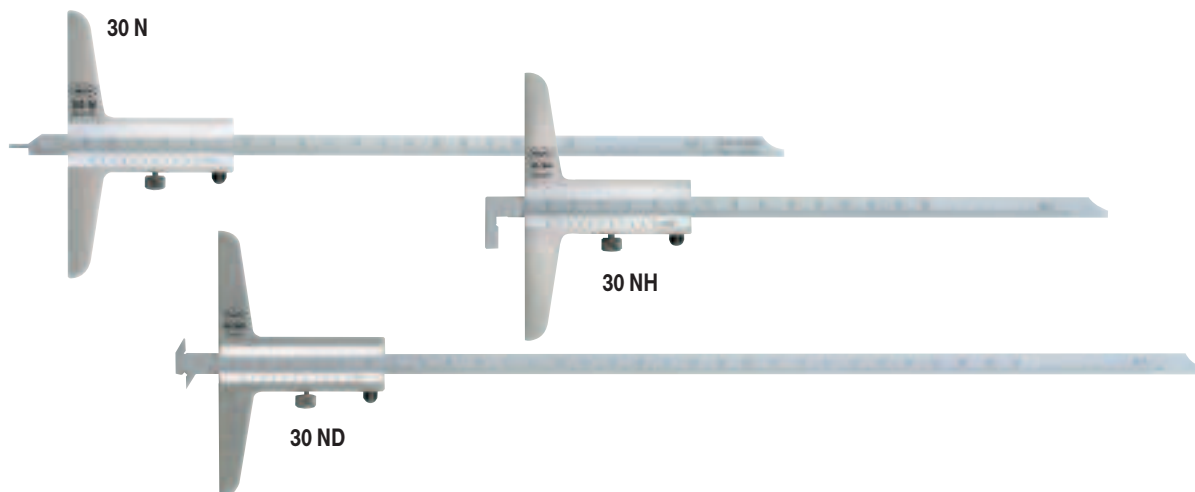

### Описание

- Шкалы штанги и нониуса имеют матовое хромирование, исключающее бликование
- Рамка и штанга изготовлены из закаленной нержавеющей стали
- Двухсторонняя шкала
- В комплекте поставки: футляр
- Зажимающий элемент

### Технические характеристики

Диапазон измерений мм	Значение отсчета по нониусу мм	Пределы допуск погрешности G мм	№ заказа для 30 N с закаленным измерительным стержнем	№ заказа для 30 NH с выступом	№ заказа для 30 ND с двумя выступами
80	0,05	0,05	4127200		
150	0,05	0,05	4127300	4127350	
200	0,05	0,05	4127301	4127351	4127410
300	0,05	0,05	4127201	4127352	4127411
500	0,05	0,07	4127202	4127353	

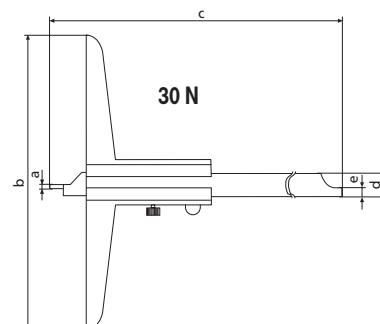
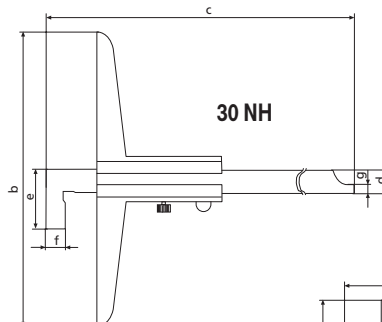
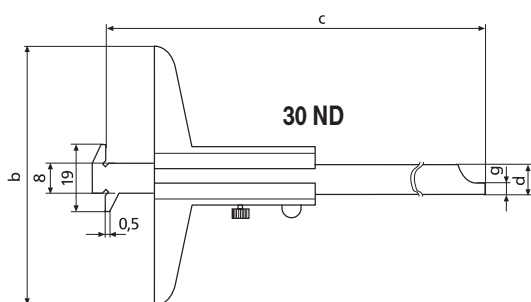

### Размеры

мм	∅ a	b	c	d	e	f	g
80	1	50	140	8 x 3	—	—	—
150	1,5	100	235	8 x 3	20	5	3,5
200	1,5	100	285	8 x 3	20	5	3,5
300	2,0	150	390	12 x 4	28	10	4
500	2,0	150	590	12 x 4	28	10	4